



PRESS KIT  
2023

*Flanery*

OWN THE CITY



Le Flâneur est indépendant, passionné,  
agile, responsable et urbain.  
C'est aussi une figure littéraire décrite  
par Baudelaire comme :

“

Le Botaniste de l'asphalte

”

## SOMMAIRE

---

Flaneurz **6**

Team **8**

Flaneurz c'est... **10**

Ethique **12**

Savoir-Faire français **14**

Innovation **16**

Rollers singuliers **18**

Prêt-à-porter **20**

Offre **23**

Lookbook **25**







## FLANEURZ

Créée par quatre passionnés de sneakers, sports de glisse et mobilité douce, Flaneurz propose des solutions de déplacement élégantes et non-polluantes. Après 3 ans de R&D, le premier produit est lancé en 2015 : le roller détachable.

Conçus, fabriqués et assemblés en France, les produits offrent une totale flexibilité. À pied ou sur huit roues, les rollers détachables permettent d'affirmer son individualité.

La Clique est présente dans plus de 75 pays, elle fédère une communauté qui ne cesse de s'accroître, pour le plaisir de rouler toujours plus loin.





“

Flaneurz est une machine à fabriquer du rêve.  
Le premier est de marcher ou de rouler avec sa  
chaussure favorite ; le second de démocratiser  
une pratique ludique de transport adaptée à  
l'espace urbain de demain.

”

*Florian Gravier*



## TEAM

Flaneurz se situe au carrefour de trois passions : le rollerskate, la sneakers et la mobilité douce.

Le projet est porté par une équipe motivée et optimiste.

Certains ont rejoint le projet par nostalgie de leurs années de compétition sur rollers, d'autres par la conviction que l'espace urbain de demain privilégiera la mobilité douce, ou encore par sensibilité pour la mode et l'art de vivre.

C'est à travers leur ouverture au monde que les membres de la Team puisent leurs ressources et leur créativité pour faire prospérer la marque au-delà des frontières.

Composée de près de 25 collaborateurs, tous sont réunis autour de valeurs et d'intérêts communs : l'indulgence, la bienveillance, l'innovation et la créativité. Ces points fondamentaux unissent la Team Flaneurz.

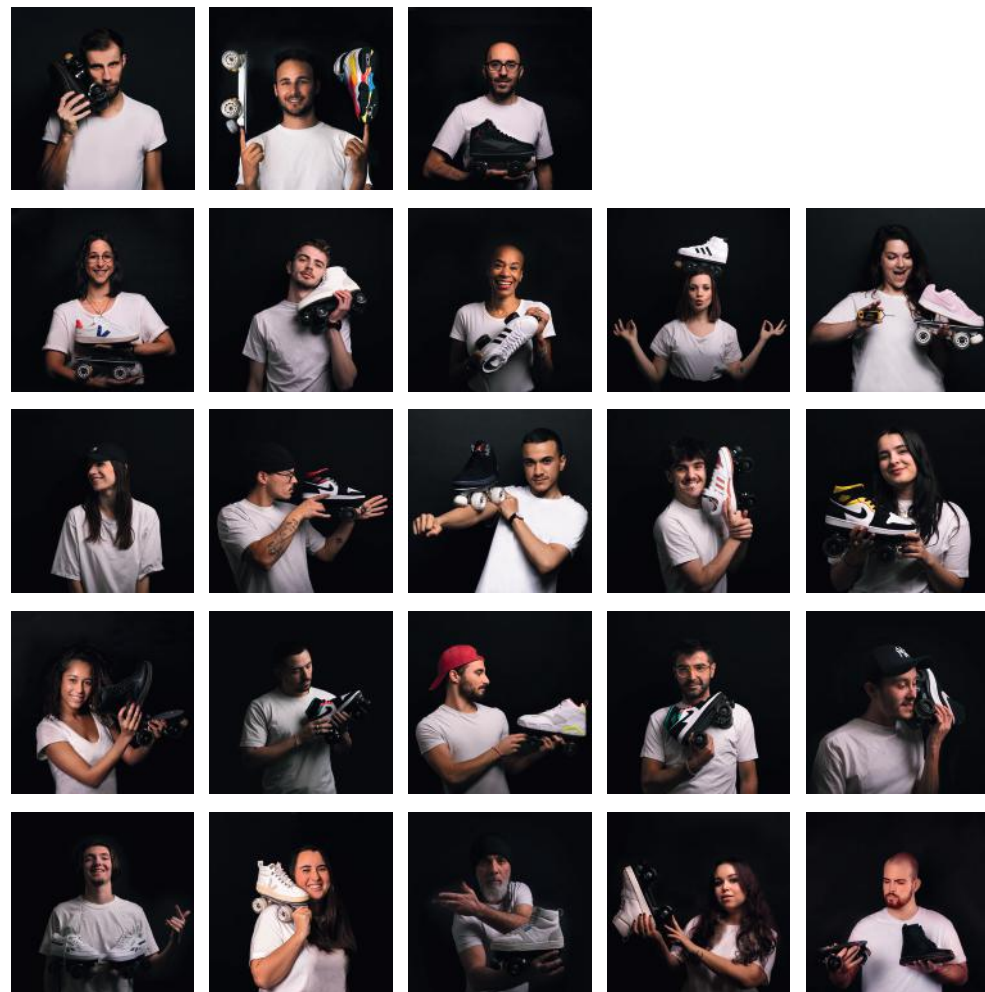



## FLANEURZ IS...

### /Une innovation durable

Pendant trois ans, la Team s'est consacrée à la R&D du système mécanique de son premier produit permettant la connexion entre une chaussure et une partie roulante.

Ce système breveté en 2015 est le fruit d'échanges entre ingénieurs et podologues pour respecter le confort du pied et permettre la pratique sportive.

Il est composé de deux parties, une partie logée dans la semelle de la chaussure et d'une autre, intégrée sur le châssis.

L'ensemble constitue l'innovation Flaneurz qui permet de passer de la marche à la glisse en quelques secondes.

### /Une démarche responsable

La Team souhaite réduire coût et empreinte carbone dans son processus de fabrication, de la réception des matières premières à la livraison des clients. Les supports développés pour la promotion du produit sont élaborés à partir de matières recyclées et/ou recyclables.

### /La ville de Pantin

Afin de rendre accessible son produit et d'offrir une expérience à sa communauté, la Team a ouvert la Flânerie à Pantin. Ce lieu, situé à moins de 2 km de Paris, englobe la production, les bureaux et la boutique. Flaneurz participe ainsi au dynamisme de la banlieue nord-est parisienne.





## ÉTHIQUE



### **/L'entraide**

Pour ses propres accessoires, clé de déverrouillage et leash, Flaneurz travaille en collaboration avec des ESAT. Ces établissements proposent une insertion sociale par le travail réservées aux personnes en situation de handicap ou réinsertion sociale et professionnelle.

De plus, un parrainage est en place depuis le début de l'aventure avec " Mobile en ville ", association qui organise des randonnées où des valides accompagnent des personnes à mobilité réduite en fauteuil. Pour chaque produit vendu, une somme d'argent est reversée à l'association.

### **/L' Association : Roller Skating Club de Pantin**

L'un des objectifs émis lors de la création de marque est la démocratisation de la pratique du roller. Créée en septembre 2020, la Flaneurz Roller Skating Club de Pantin participe au rayonnement du patinage sur roller. L'association propose des événements privés et publics afin d'offrir des cours de patinage pour débutants, intermédiaires et/ou confirmés.

### **/A soft and responsible mobility**

La mobilité urbaine active et non-polluante est au cœur des engagements de Flaneurz. L'énergie du corps est le seul moteur, loin des batteries électriques présentes dans de nombreux moyens de déplacement modernes.

Depuis juin 2017, Flaneurz collabore avec la marque VEJA, dont les baskets sont éthiques, responsables, soucieuses de l'environnement, de ses fabricants et de ses utilisateurs. Une collaboration qui propose des rollers équitables.





## SAVOIR-FAIRE FRANÇAIS



Proposer un produit français pour faire rayonner le savoir-faire du territoire est un engagement que la Team Flaneurz souhaite perpétuer.

L'innovation du produit repose sur un système mécanique breveté et fabriqué en France. Les composants et matériaux sont issus de l'expertise de grands groupes et de PME françaises. De même, les prototypes ont été conçus au sein du Fablab des Arts et Métiers, en partenariat avec l'Institut National de Podologie.

### **/Des produits assemblés en France**

Le système mécanique est composé de plus de trente pièces conçues et usinées en France. Chaque produit est fabriqué à la main. L'ensemble des composants sont choisis pour leur technicité et leur qualité.

Six machines et deux heures de travail minutieux sont nécessaires pour produire une paire de rollers détachables Flaneurz. Chaque modèle est unique et garantit un rendu optimal.



PRESS KIT



# INNOVATION

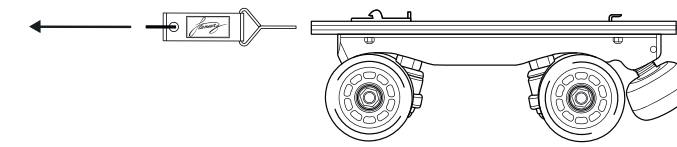
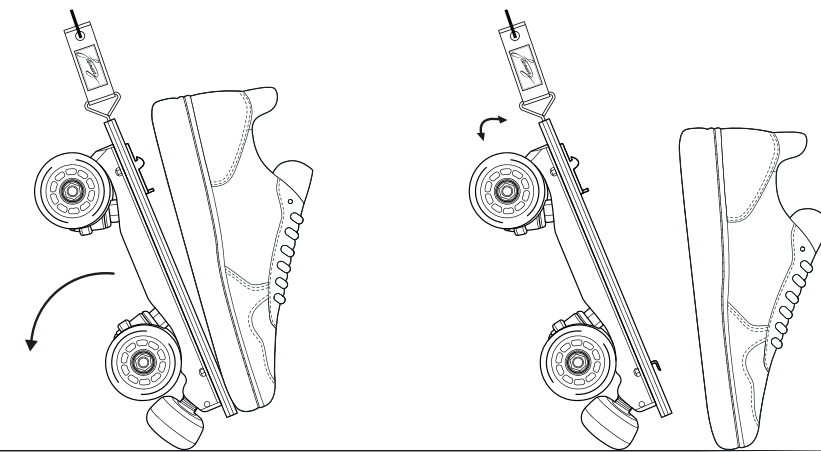
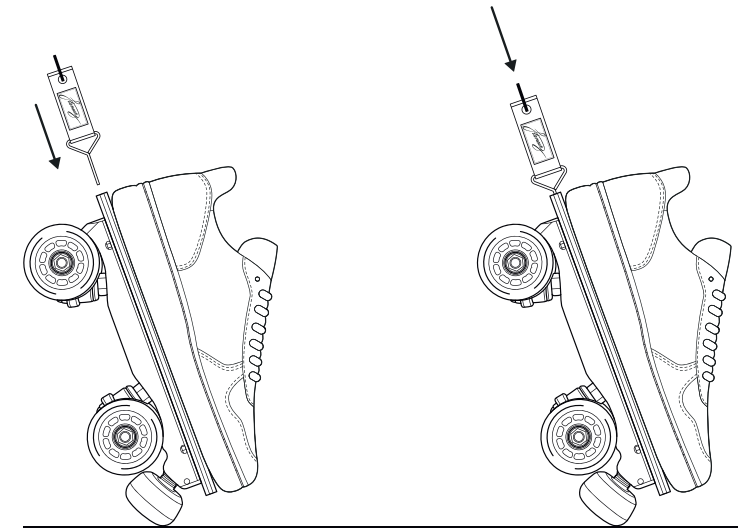



Grâce aux rollers détachables Flaneurz, les trajets urbains sont ludiques et écologiques.

Le roller est un sport d'endurance comme la marche, la course à pied ou le vélo, aux multiples bienfaits : cardio-vasculaires, pulmonaires, articulaires.

Le patineur développe ainsi son sens de l'équilibre, sa souplesse et ses réflexes, tout en tonifiant les muscles des fessiers, des hanches et du bassin.

PRESS KIT

Afin de s'adapter aux pratiques et niveaux de patinage, Flaneurz propose deux gammes de parties roulantes. Les spécificités techniques (platine, roues, roulements...) varient. Le système mécanique, permettant la connexion entre la chaussure et la partie roulante, est commun.

Les parties roulantes Iconiques sont idéales pour les trajets urbains réguliers ainsi que pour les balades.

Si l'objectif est de développer une pratique plus sportive, ou si d'emblée la technique est déjà confirmée, la gamme Premium est indiquée. Pour optimiser les parties roulantes, Flaneurz sélectionne et propose également une gamme d'accessoires.



Flaneurz propose 3 vêtements dans sa collection de prêt-à-porter. La broderie et la sérigraphie sont confiées exclusivement à des artisans français. La marque souhaite offrir un produit responsable, de qualité pour s'adapter au quotidien de chacun et exprimer son âme de Flâneur. Cette collection inclut :

- /Un tee-shirt en coton brodé
- /Un sweatshirt en coton brodé
- /Des chaussettes en coton

PRESS KIT



## PRÊT-À-PORTER



# OFFRE



Deux choix s'offrent à vous

/Souhaitez-vous repartir avec un modèle de nos collections ?  
**PACK PRÊT-À-ROULER**



/Préférez-vous créer votre modèle de rollers détachables unique ?  
**PACK PRÊT-À-ROULER CUSTOM**

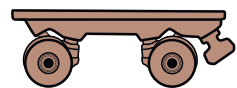

Quelle gamme de partie roulante est faite pour vous ?

## **/ICONIQUE**

Cette gamme est une invitations aux plaisirs des balades en rollers.  
Conseillée pour les flâneurs désireux de patiner régulièrement, elle combine absorption des aspérités du sol et maniabilité.

## **/PREMIUM**

Cette gamme répond aux attentes des patineurs aguerris.  
Précise et robuste, elle est dédiée aux pratiques techniques.  
(patinage sportif urbain, initiation à une pratique sportive...).

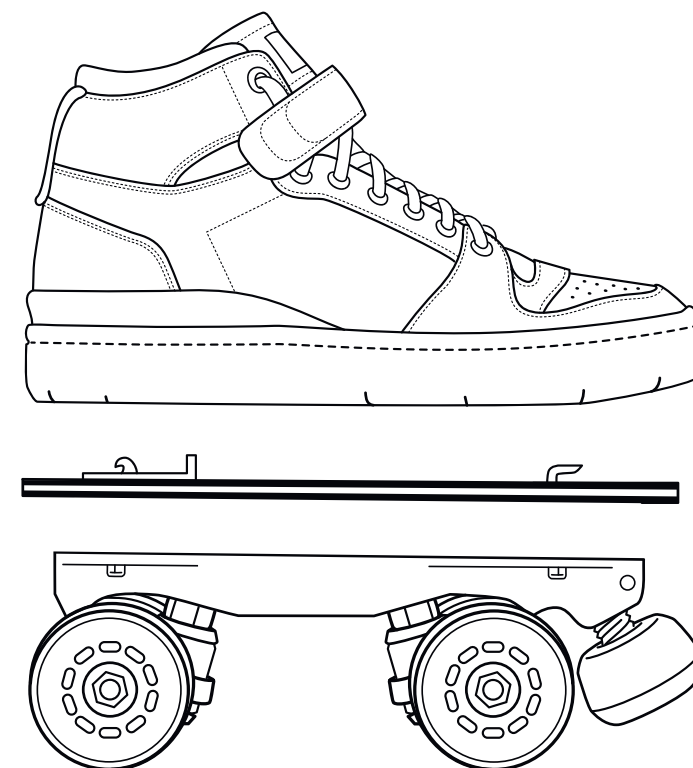



/



*Le mouvement, la rapidité et la modernité sont représentés par le « z » qui est aussi un clin d'oeil à la street culture américaine où les « s » sont souvent remplacés par des « z » comme dans «Boyz and Girlz».*







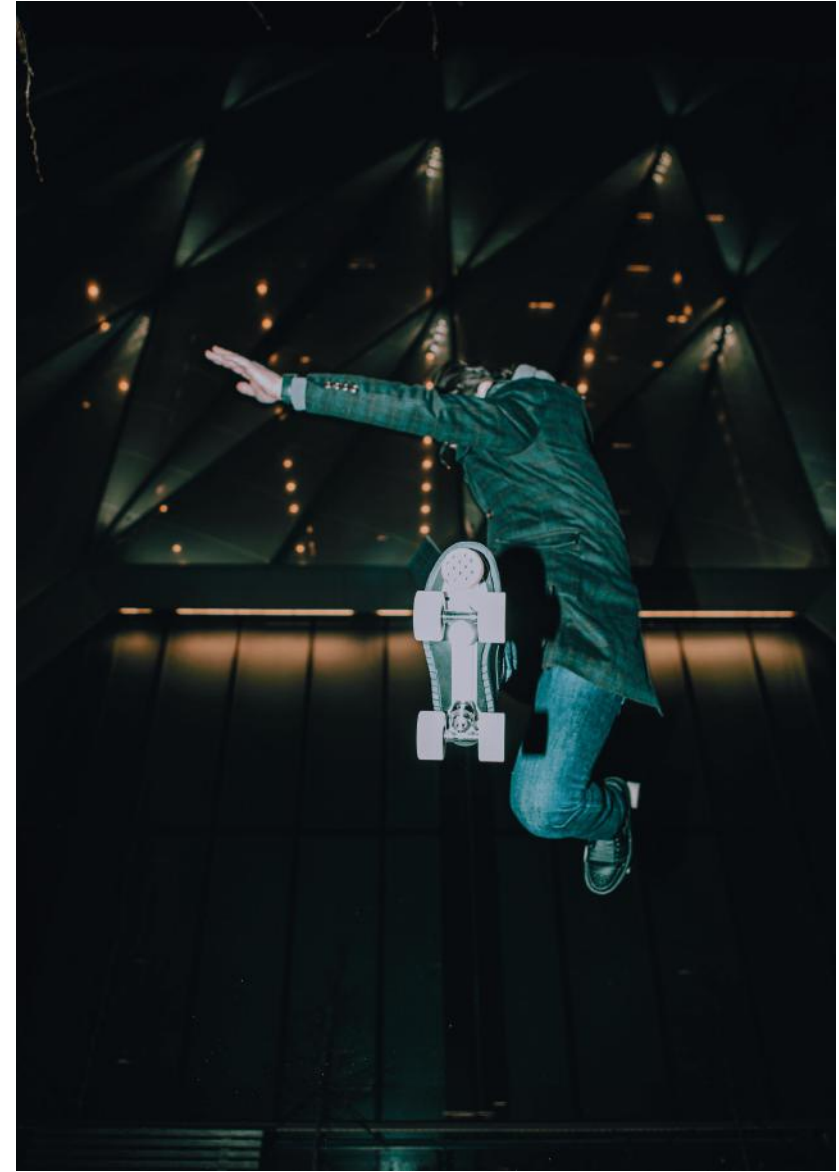









**#flaneurz #flaneurzclique**

**PRESS CONTACT**

**Tracy PAKOUA**  
+33(0)6 58 89 29 75  
[tracy@flaneurz.com](mailto:tracy@flaneurz.com)

Press media on demand

